

KAIKEN NUMEROINNIN ETEEN LISÄTÄÄN SÄÄTÖRYHMÄN TUNNUS

ALAKESKUS, VAK	
HÄLYTYS	DI
KÄYNTITILA	DI
OHJAUS	AO
SÄÄTÖ	AO
MITTAUS	AI
MODBUS	XX

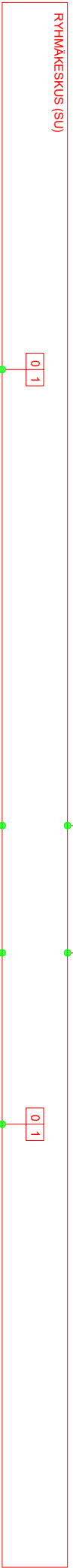

// Automaattorakoisia kytkee
 / Sähköorakoisia kytkee
 LT LT Sisältyy laitteitoimitukseen
 Ovenerokojeen asennus ja kytkentä eivät kuulu laitteitoimitukseen.

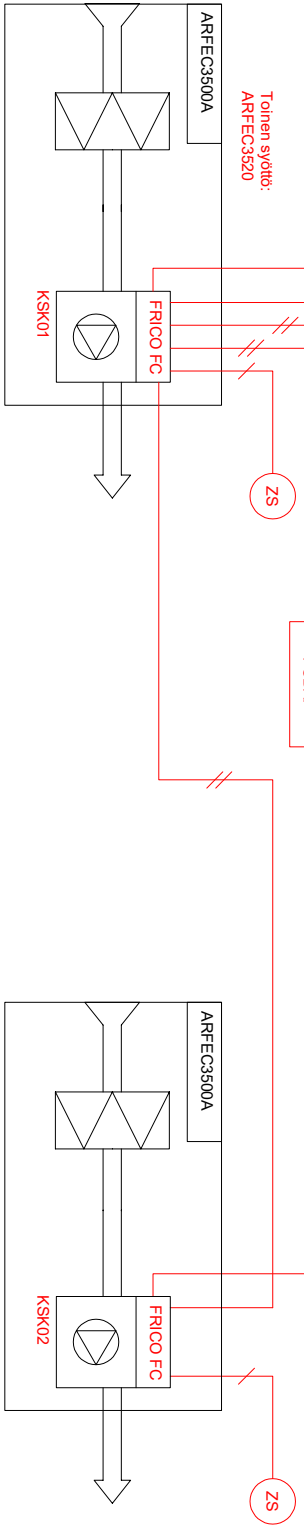

ARFEC3510E09 Ohjauksenite/—virta 230V~, 2,3 A
 ARFEC3515E14 Ohjauksenite/—virta 230V~, 3,2 A
 ARFEC3520E18 Ohjauksenite/—virta 230V~, 4,1 A

Arkkijärj.	Tuotteen nimi	Tiedoston nimi	Rev.	Päivämäärä	Arkkijärj.	Tyyppi, mto.
Joel Luukkonen	2 KPL ARFEC3500A - FCBPA - MODBUS.dwg					ARFEC3500A
Piirittäjä	Kohde	X	X			Määräosa
Laitteen tsekk.		X	X			Piirroksen nro.
ARFEC3500A		X	X			Päivämäärä
ARFEC FC Building Pro - ohjaus						01/02/2022
TOIMINTAKAAVIO						Sivunumero
						1-4

TOIMINTASELOSTUS

FRICO FC Building (FCBA) / Building Pro (FCBPA)

Paikallisohjaus:

- Järjestelmä ohjaa puhallusnopeutta kolmessa portaassa sisä- ja ulkolämpötilan ja näiden muutosnopeuden sekä oven käytön perusteella.
 - o Ovi kiinni -tilanne:
 - Laite on seis tilassa
 - o Ovi auki -tilanne
 - Oven avautuessa koje käynnistyy vaihtulle puhallusnopeudelle.

RAU ohjaus:

- Järjestelmä saa käyttiluvan rakennusautomaatiojärjestelmästä (RAU) potentiaali vapaina karkitietona: avoin karki = lupa käydä.
- Järjestelmä voi toimia paikallisohjauksen mukaisesti. Vaihtoehtoisesti puhallusnopeutta voidaan ohjata RAU:n analogiaviestillä (0-10 VDC).
- Järjestelmästä saadaan RAU:lle potentiaali vapaina karkitietona yleisvirkahälytys ja käy-tieto.

Järjestelmä:

- Puhallusnopeuden ohjaus kolmessa portaassa (myös analogiaviestillä ohjattaessa)
- Suojaustoiminnot, kuten yli-/alilämpövalvonta, aina aktiivisia.

Tarkastaja		Tiedoston nimi		Tyyppi, mto		ARFEC3500A	
Piirtäjä	Joel Luukkonen	2 KPL	ARFEC3500A - FCBPA - MODBUS.dwg	Mittakaava		X	
Luottanut	Arttu Puurinen	Kohte		Piirroksen pro.		X	
Liitteiden tiedot				Avainnähti			
	ARFEC3500A			Rev.	Revisioiden kommentit		
	FRICO FC Building Pro - ohjaus				Päätätämme oikeuden muutoksiin		Päivämäärä
	TOIMINTASELOSTUS						01/02/2022
							Sivunnumero
							2-4



Lutskesäntie 50, 02220 Helsinki
P. 02071581000 www.hedtec.fi



LAITETUNNUS	NIMITYS	TEKNISET TIEDOT	TOIMITTAA	ASENTAA
KSK01/02	OVIVERHOPUHALLIN	ARFEC3500A	IU / PU	IU / SU
FRICO FC	OHJAUSKORTTI	Sisäänrakennettu ohjauskortti	IU / PU	LT
FRICO FCCF	OHJAUSPANEELI	Seinään asennettava näyttöyksikkö	IU / PU	SU / AU
FRICO FCLAP	BLUETOOTH LÄHETIN	Ohjaus mobiilisovelluksella	IU / PU	SU / AU
FRICO FCBAP	ULKONINEN OHJAUSKORTTI	Litännät rakennusautomaatioon VAK / Modbus	IU / PU	SU / AU
FRICO FCDC	OVIKOSKETIN	Magneettinen ovikosketin	IU / PU	SU / AU

Tarkastaja Joel Luukkonen		Tiedoston nimi 2 KPL ARFEC3500A - FCBPA - MODBUS.dwg		Tyyppi, mto.		ARFEC3500A
Piirtäjä Arttu Puurinen		Kopio X		Mittakaava X		X
Liitteiden tsekki ARFEC3500A		X	X	Piirroksen pro. X		X
FRICO FC Building Pro - ohjaus TOIMINTASELOSTUS		Rev.	Päiväksen kommentit	Aika/ki.	Päivämäärä	01/02/2022
		Päidetämme oikeuden muutoksiin			Sivunnumero	3-4

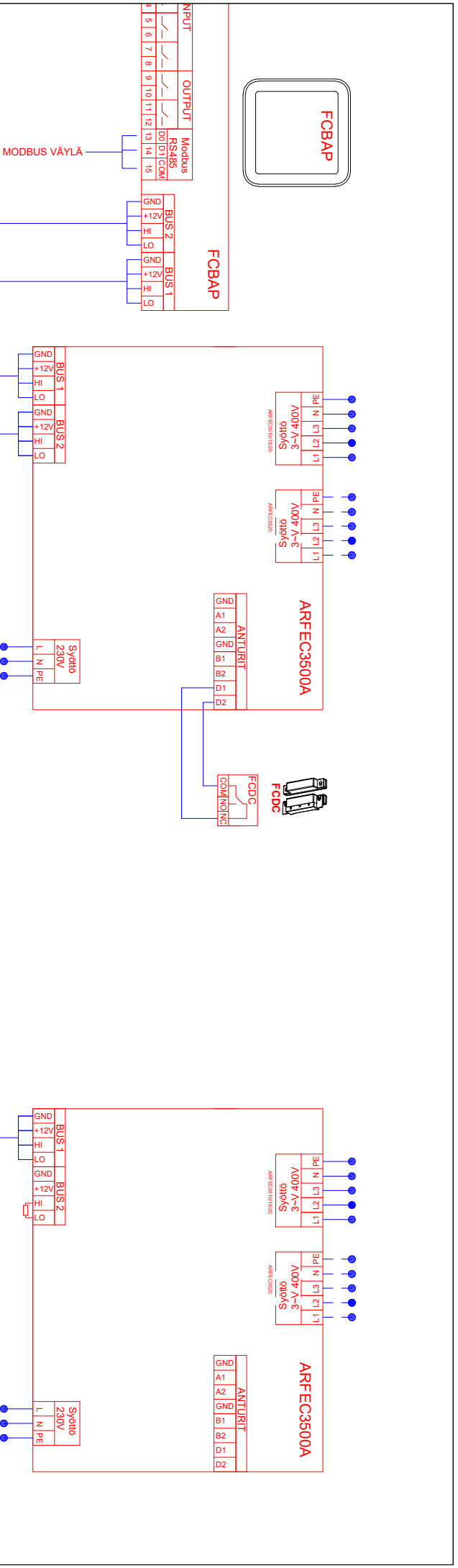

ARFEC3510E09 Ohjousjännite/-virta 230V~, 2,3 A
 ARFEC3515E14 Ohjousjännite/-virta 230V~, 3,2 A
 ARFEC3520E18 Ohjousjännite/-virta 230V~, 4,1 A

1 arkki/lehti		Tiedoston nimi		Tyyppi, mto.	
Joel Luukkonen		2 KPL ARFEC3500A - FCBPA - MODBUS.dwg		ARFEC3500A	
Päätyy/		Kopio		Määräosa	
Arttu Puurinen		X		X	
Lähteen tiedot		X		Päiväys	
ARFEC3500A		X		01/02/2022	
FRICO FC Building Pro - ohjaus		Revisioiden kommentit		Sivunumero	
KYTKENTÄ JA JOHDOTUSKAAVIO		Pädetämme oikeuden muutoksiin		4-4	