

LAITETUNNUS	NIMITYS	TEKNISET TIEDOT	TOIMITTAJA	ASENTAJA
KSK01	OVIVERHOPUHALLIN	SIFEC10-25AX	PU/IU	PU/IU
FRICO FC	OHJAUSKORTTI	Sisäänrakennettu ohjauskortti	PU/IU	LT
FRICO FCCF	OHJAUSPANEELLI	Seinään asennettava näyttöyksikkö	PU/IU	AU/SU
FRICO FCLAP	BLUETOOTH LÄHETIN	Ohjaus mobiilisovelluksella	PU/IU	AU/SU
FRICO FCBAP	ULKOINEN OHJAUSKORTTI	Litännät rakennusautomaatioon VAK / Modbus	PU/IU	AU/SU
FRICO FCDC	OVIKOSKETIN	Magneettinen ovikosketin	PU/IU	AU/SU

Tarkastaja		Tiedoston nimi		Tyyppi, mto.	
Jouko Luukkainen		1 KPL SIFEC10-25A - FCBPA - MODBUS.dwg		Mittakaava	SIFEC10-25AX
Piirittäjä		Kohte		Piirityksen nro.	X
Arttu Puurinen				Päivämäärä	X
Laitteen tyyppi				Aikakäy.	
SIFEC10-25AX				Sivumäärä	04/02/2022
FRICO FC Building Pro - ohjaus					
LAITELUETTELO				Päätämme oikeuden muutoksiin	3-4

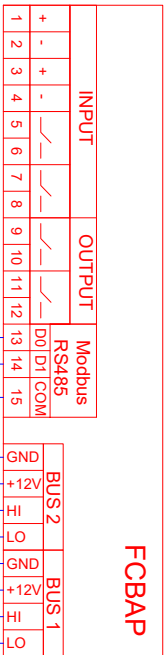
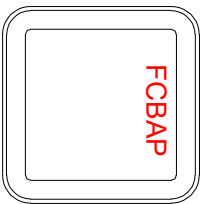

MODBUS VÄYLÄ

SIFEC10-25AX

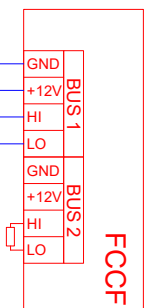
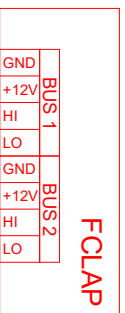
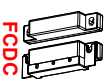
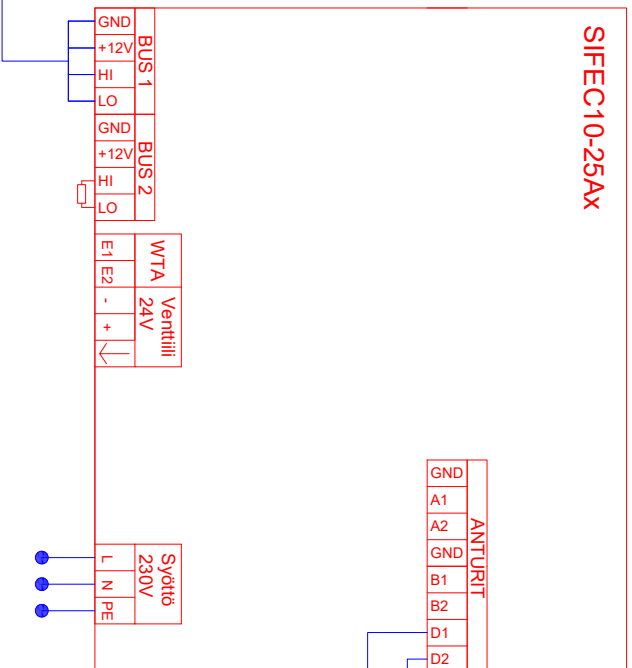

- SIFEC10WL/WH-H Ohjauksenite/-virta 230V~, 2,3 A
- SIFEC15WL/WH-H Ohjauksenite/-virta 230V~, 3,2 A
- SIFEC20WL/WH-H/V Ohjauksenite/-virta 230V~, 4,1 A
- SIFEC25WL/WH-H/V Ohjauksenite/-virta 230V~, 5,1 A

Tarkastaja		Tiedoston nimi		Tyyppi, mto.	
Joel Luukkonen		1 KPL SIFEC10-25A - FCBPA - MODBUS.dwg		SIFEC10-25AX	
Piiritys		Kohde		Mittakaava	
Arttu Puurinen		X		X	
Laitteen tyyppi		X		Pitkoksen pro.	
SIFEC10-25AX		X		X	
FRICO FC Building Pro - ohjaus		Rev.		Päivämäärä	
KYTKENTÄ JA JOHDOTUSKAAVIO		Pöytämuutokset		04/02/2022	
		Pöytämuutokset		Sivunumero	
				4-4	